

2027

>30 Millionen
bestandene
Prüfungen

50
Jahre
STARK

STAR
Prüfung

**MEHR
ERFAHREN**

Mittlerer Schulabschluss

Realschule • Gesamtschule • Sekundarstufe II

5
Kurs

NRW

Mathematik 10. Klasse

- ✓ Original-Prüfungsaufgaben
- ✓ Basiswissen mit Übungen
- ✓ Herausnehmbare Formelsammlung
- ✓ Interaktives Training



Inhalt

Vorwort

Hinweise und Tipps		I
1	Hinweise zur Zentralen Prüfung	I
2	Wie man für die Prüfung lernen kann	V
3	Das Lösen einer mathematischen Aufgabe	VII

Training Grundwissen		1
1	Wiederholung 5.–9. Klasse	3
1.1	Terme	3
	Termumformungen	4
	Zerlegung von Termen in Produkte – Faktorisieren	6
	Bruchterme	8
1.2	Lösen von linearen Gleichungen und Ungleichungen	10
1.3	Proportionale und antiproportionale Zuordnungen	12
	Proportionale Zuordnungen ◀	12
	Nicht-proportionale Zuordnungen	12
	Antiproportionale Zuordnungen ▶	13
1.4	Prozent- und Zinsrechnung	13
1.5	Umrechnungen von Größen	16
1.6	Ebene Figuren	17
1.7	Potenzen	19
	Definitionen	19
	Gesetze für das Rechnen mit Potenzen	20
	Sehr große und sehr kleine Zahlen	20
	Gleichungen mit Potenzen der Form $x^n = a$	21
2	Lineare Funktionen – Lineare Gleichungssysteme	22
2.1	Lineare Funktionen	22
	Lineare Funktionen der Form $f: y = m \cdot x$	23
	Allgemeine lineare Funktionen $f: y = m \cdot x + t$ ▶	26
2.2	Lineare Gleichungssysteme	29
	Grafisches Lösungsverfahren	29
	Rechnerische Lösungsverfahren	30

3	Quadratische Funktionen und Gleichungen	34
3.1	Quadratische Funktionen	34
	Die quadratische Funktion $f: y=x^2$	34
	Quadratische Funktionen der Form $f: y=ax^2$ (▶)	34
	Quadratische Funktionen der Form $f: y=ax^2+n$	37
	Quadratische Funktionen der Form $f: y=a(x-m)^2$	38
	Quadratische Funktionen der Form $f: y=a(x-m)^2+n$ (▶)	40
3.2	Extremwertaufgaben	42
3.3	Quadratische Gleichungen	46
	Reinquadratische Gleichungen mit $b=0$	46
	Quadratische Gleichungen mit $b\neq 0$	47
3.4	Nullstellen von Parabeln (▶)	50
3.5	Schnittpunkte zwischen Parabel und Gerade	52
4	Exponentialfunktionen und Wachstumsprozesse	55
4.1	Exponentielle Zunahme und exponentielle Abnahme	55
4.2	Exponentialfunktionen (▶)	57
5	Grafische Darstellungen und Diagramme	63
5.1	Interpretation von grafischen Darstellungen funktionaler Zusammenhänge	63
	Lineares Wachstum, lineare Abnahme	65
	Nicht lineares Wachstum	70
5.2	Analyse grafischer Darstellungen bei statistischen Datenerhebungen	73
6	Rechtwinklige Dreiecke und Satz des Pythagoras (▶)	78
7	Trigonometrie	81
7.1	Trigonometrische Beziehungen in rechtwinkligen Dreiecken	81
7.2	Berechnungen in beliebigen Dreiecken	87
8	Kreis	90
8.1	Kreisfläche und Kreisumfang, Kreisring	90
8.2	Kreisbogen und Kreissektor, Berechnungen am Kreis und an Kreisteilen	92
9	Körper	95
9.1	Schrägbild und Netz eines Körpers	95
9.2	Prisma	98
9.3	Kreiszyylinder	103
9.4	Pyramide	106
9.5	Kegel	110
9.6	Kugel	113
9.7	Rotationskörper, zusammengesetzte Körper und Restkörper	115

10	Stochastik	120
10.1	Statistische Grundbegriffe (▶)	120
10.2	Grundbegriffe der Wahrscheinlichkeitsrechnung	129
10.3	Die Wahrscheinlichkeit bei Zufallsexperimenten	129
10.4	Wahrscheinlichkeit und das Gesetz der großen Zahlen	132
10.5	Mehrstufige Zufallsexperimente (▶)	133
11	Arbeiten mit einer Tabellenkalkulation	138

Aufgabe im Stil der Zentralen Prüfung **143**

Prüfungsteil 1 – Variante A	145
Prüfungsteil 1 – Variante B	147
Prüfungsteil 1 – Variante C	149
Prüfungsteil 2	151

Zentrale Prüfungen **155**

Zentrale Prüfung 2022	2022-1
Zentrale Prüfung 2023	2023-1
Zentrale Prüfung 2024	2024-1
Zentrale Prüfung 2025	2025-1

Zentrale Prüfung 2026 www.stark-verlag.de/mystark

Sobald die Original-Prüfungsaufgaben 2026 freigegeben und die zugehörigen Musterlösungen ausgearbeitet und redaktionell geprüft sind, können die Aufgaben als **PDF** auf der Plattform **MySTARK** heruntergeladen werden (Zugangscodes vorne im Buch).



Bei **MySTARK** findest du:

- **Interaktives Training** zu den wichtigsten Kompetenzbereichen
 - **Lernvideos** zu einigen Themen
 - **Videos** mit Lösungen zu ausgewählten Prüfungen
 - **Jahrgang 2026**, sobald dieser zum Download bereit steht
- Deinen Zugangscodes findest du **vorne im Buch**.



Autorinnen und Autoren:

Christoph Borr, Doris Cremer, Olaf Klärner, Karl-Heinz Kuhlmann, Wolfgang Matschke, Marc Möllers, Heike Ohrt, Dietmar Steiner

Vorwort

Liebe Schülerin, lieber Schüler,

mit vorliegendem Buch kannst du dich **schon ab der 9. Klasse** auf die **Zentrale Prüfung** in Mathematik zum **mittleren Schulabschluss** vorbereiten.

Gerade bei einer zentral gestellten Prüfung ist das **Grundwissen** besonders wichtig. Denn es geht nicht um irgendwelche Spezialkenntnisse, die du vielleicht gut beherrschst, sondern die Aufgaben in der Prüfung werden auf einem möglichst breiten Grundwissen aufbauen. Es geht vor der Prüfung also um eine Gesamtwiederholung.

- ▶ Daher beginnt dieses Buch mit einem ausführlichen **Trainingsteil**. Im Kapitel 1 werden die wichtigsten Themen der 5. bis 9. Klasse wiederholt, die Kapitel 2 bis 10 behandeln intensiv sämtliche prüfungsrelevanten Bereiche der 9. und 10. Klasse. In den Kapiteln findest du insgesamt 131 Aufgaben, anhand derer du überprüfen kannst, ob du den Stoff sicher beherrschst. Wenn du dich bereits fit fühlst, kannst du direkt mit den **Anwendungsaufgaben** beginnen. Bereiten dir diese Aufgaben noch Schwierigkeiten, kannst du die erforderlichen Stoffgebiete im Trainingsteil selbstständig erarbeiten und dich dann über die Lösung der Aufgaben zum **Grundwissen** erneut an die Anwendungsaufgaben machen. Zu einigen Themen gibt es zusätzlich **Lernvideos**. An den entsprechenden Stellen im Buch findest du einen QR-Code, der mit einem Smartphone oder Tablet gescannt werden kann. Eine Zusammenstellung aller Videos ist über den QR-Code links abrufbar. Außerdem kannst du die Videos von der Plattform **MySTARK** herunterladen.
- ▶ Wenn die einzelnen Themen „sitzen“, du die Aufgaben also lösen kannst, geht es weiter mit der **Aufgabe im Stil der Zentralen Prüfung**. Hier sind die Aufgaben nicht mehr nach Themengebieten unterteilt, sondern – wie in der Prüfung – aus den verschiedensten Bereichen zusammengestellt. Es kommt also zunächst darauf an zu erkennen, *wie* die jeweilige Aufgabe gelöst werden könnte, welchem Themengebiet sie zuzuordnen ist. Ein wichtiger Gesichtspunkt in der Prüfung ist die **Bearbeitungszeit**. Daher solltest du *vor* der Prüfung schon unter echten Prüfungsbedingungen üben. In der Prüfung hast du **120 Minuten** Zeit, unterteilt in 30 Minuten für den 1. Teil und 90 Minuten für den 2. Teil. Da der 1. Teil ohne die Hilfsmittel Taschenrechner und Formelsammlung bearbeitet werden muss, findest du hier für diesen Prüfungsteil drei Varianten (A, B, C). Auch wenn du anfangs die Aufgaben nicht innerhalb der Zeit schaffst, solltest du die „Prüfung“ in Abständen wiederholen, bis du sicher bist und die Aufgaben richtig und in der vorgesehenen Zeit löst. Wenn du merkst, dass du immer wieder über dasselbe Problem stolperst, solltest du das entsprechende Trainingskapitel wiederholen.
- ▶ Jetzt kannst du dich an die zuletzt gestellten **Zentralen Prüfungen** wagen. Schaffst du es, diese in der vorgegebenen Zeitspanne und nur mit den zulässigen Hilfsmitteln zu bearbeiten, bist du optimal vorbereitet. Die Lösungen zu ausgewählten Prüfungen sind in **Videos** ausführlich dargestellt. Du findest die Videos auf **MySTARK**.
- ▶ Zu allen Aufgaben gibt es in einem separaten Buch (Best.-Nr. Q05100L) ausführliche **Lösungen**, in denen jeder Rechenschritt erklärt ist. Beachte: Du solltest immer versuchen, die Lösung selbst zu finden, und erst dann mit dem Lösungsbuch vergleichen.



Viel Erfolg in der Prüfung!

Wolfgang Matschke

Marc Möllers

Hinweise und Tipps

1 Hinweise zur Zentralen Prüfung

Ablauf der Prüfung

In Nordrhein-Westfalen nehmen die Schülerinnen und Schüler aller Schularten am Ende der Klassenstufe 10 an der **Zentralen Prüfung** teil. Die Prüfung umfasst je eine schriftliche Arbeit in den Fächern Deutsch, Mathematik und Englisch. In Mathematik findet die Prüfung am **20. Mai 2027** statt.

Im Fach Mathematik besteht die schriftliche Prüfung aus den Prüfungsteilen 1 und 2. Beide Prüfungsteile sind innerhalb der **120-minütigen Arbeitszeit** zu bewältigen. In der Prüfung sind als Hilfsmittel zugelassen: Zirkel und Geodreieck sowie in Prüfungsteil 2 ein wissenschaftlicher Taschenrechner und eine Formelsammlung. (Die herausnehmbare Formelsammlung in diesem Buch ist auch zur Prüfung zugelassen.)

Prüfungsteil 1 enthält mehrere, voneinander unabhängige Aufgaben geringer Komplexität zu grundlegenden mathematischen Sachverhalten (Basiskompetenzen), darunter auch Aufgaben mit Auswahlcharakter (Multiple-Choice-Aufgaben). Zur Bearbeitung der Aufgaben von Prüfungsteil 1 sind **30 Minuten** vorgesehen. Hier werden die **Basiskompetenzen** abgefragt, die du in den Schuljahren 5 bis 10 erworben hast. Die Aufgabenformen kennst du schon aus der „Lernstandserhebung“. Im Prüfungsteil 1 darfst du **keinen Taschenrechner** und **keine Formelsammlung** benutzen. Von daher ist es sinnvoll, wenn du dir im Vorfeld der Prüfung Sicherheit im Umgang mit den Grundrechenarten und Rechengesetzen (z. B. Klammern vor Punkt- vor Strichrechnung) und mit grundlegenden Formeln (z. B. Formeln für Umfang, Flächeninhalt und Volumen geometrischer Figuren) verschaffst.

Prüfungsteil 2 beinhaltet schwerpunktmäßig Aufgaben mit höherem Komplexitätsgrad zu grundlegenden mathematischen Sachverhalten aus allen vier Themenbereichen (Funktionen, Arithmetik/Algebra, Geometrie und Stochastik) und deren Anwendung. Diesen Aufgaben liegen die Unterrichtsinhalte der Jahrgangsstufen 9 und 10 zugrunde. Es werden in diesem Teil der Prüfung auch mathematische Kompetenzen geprüft, die in den vorangegangenen Jahrgangsstufen erworben wurden (z. B. Prozent- und Zinsrechnung). Der Arbeitszeitanteil umfasst hier **90 Minuten**. Im Prüfungsteil 2 darfst du sowohl einen Taschenrechner als auch eine Formelsammlung benutzen.

Bei der Auswertung der Aufgaben wird sowohl der Umgang mit Maßeinheiten als auch die Nachvollziehbarkeit, formale Angemessenheit und Genauigkeit der Darstellung von Lösungen gesondert berücksichtigt und mit Extrapunkten bewertet. Qualitativ gleichwertige Lösungswege werden auch identisch bewertet.

Im letzten Teil dieses Buches findest du die **Original-Aufgaben der Zentralen Prüfungen aus den Jahren 2022 bis 2025**; zu ausgewählten Prüfungen gibt es auf der **Plattform MySTARK** Videos, in denen die Lösungen ausführlich dargestellt sind. Die **Prüfungsaufgaben 2026** stehen dir ebenfalls auf **MySTARK** zum Download zur Verfügung. Diese Sammlung von Prüfungsaufgaben ist insbesondere für die **Vorbereitungsphase unmittelbar vor der Abschlussprüfung** gedacht und hilft dir dabei, noch mehr Sicherheit im Umgang mit Prüfungsaufgaben zu gewinnen. Den offiziellen Prüfungsaufgaben vorangestellt ist eine „Aufgabe im Stil der Zentralen Prüfung“. Die hier gewählten Aufgaben verweisen auf Themenfelder, die in dieser oder ähnlicher Form in den Prüfungen vorheriger Jahre immer wieder von Bedeutung waren.

Sollten nach Erscheinen dieses Bandes noch **wichtige Änderungen** für die Abschlussprüfung 2027 bekannt gegeben werden, erhältst du **aktuelle Informationen** dazu ebenfalls auf der **Plattform MySTARK**. Den Zugangscode dafür findest du vorne im Buch.

Aktuelle Informationen zur Zentralen Prüfung und Antworten auf viele weitere Fragen, die du möglicherweise zur Zentralen Prüfung hast, findest du auch im Internet unter: www.standardsicherung.schulministerium.nrw.de/zp10/

Kompetenzen

In der Zentralen Prüfung werden im **Prüfungsteil 1** sogenannte **Basiskompetenzen** geprüft. Nachfolgend sind Beispiele von Aufgaben aufgelistet, anhand derer diese Basiskompetenzen geübt werden können:

Basiskompetenzen	Beispiele
▶ Umgehen mit Zahlen und Größen, Techniken des Überschlagens anwenden	▶ Prüfungsteil 1: Aufgabe im Stil: A1, B1, B2, C1; 2022: 1, 4; 2023: 1a, b; 2024: 1, 3; 2025: 1
▶ Umgehen mit Variablen, Termen, Gleichungen und Gleichungssystemen (auch im Zusammenhang mit einer Tabellenkalkulation)	▶ Training Grundwissen: Aufgabe 12 ▶ Prüfungsteil 1: Aufgabe im Stil: A5; 2022: 3 (W1); 2023: 3; 2024: 2, 4b, 5; 2025: 6
▶ Bestimmen von Längen, Flächen und Volumina sowie Winkeln bei Grundfiguren und -körpern (Dreieck, Viereck, Kreis, Quader, Prisma, Zylinder, Pyramide, Kegel, Kugel)	▶ Training Grundwissen: Aufgaben 67, 75–78, 81, 82, 88, 93, 98 ▶ Prüfungsteil 1: Aufgabe im Stil: A3a, B3, C3, C4; 2022: 2 (W1); 2023: 2, 6a; 2025: 3a–b
▶ Entnehmen mathematischer Informationen aus einfachen Texten, Grafiken und Diagrammen	▶ Training Grundwissen: Aufgaben 19, 48 ▶ Prüfungsteil 1: Aufgabe im Stil: A3; 2022: 6 (W1), 5 (W2); 2023: 2; 2024: 4a; 2025: 2

▶ Bestimmen von elementaren Wahrscheinlichkeiten	▶ Training Grundwissen: Aufgaben 115–118 ▶ Prüfungsteil 1: Aufgabe im Stil: A2, B4, C2; 2025: 5a–b
▶ Nutzen von Tabellenkalkulationen und dynamischer Geometriesoftware zur Erkundung mathematischer Probleme	▶ Training Grundwissen: Aufgaben 10, 25, 113 ▶ Prüfungsteil 1: Aufgabe im Stil: A4, C5; 2024: 2
▶ Wechseln der Darstellung (Situation, Tabelle, Graph, Term) bei funktionalen Zusammenhängen	▶ Training Grundwissen: Aufgaben 5, 45, 46, 47 ▶ Prüfungsteil 1: Aufgabe im Stil: A3b, B5, C5; 2025: 4a–b
▶ Erstellen und Vergleichen von Netzen zu vorgegebenen Körpern	▶ Training Grundwissen: Aufgaben 12, 15, 25
▶ Beurteilen mathematischer Aussagen und Angeben von Beispielen oder Gegenbeispielen	▶ Prüfungsteil 1: Aufgabe im Stil: A6; 2023: 4, 6b; 2024: 4c
▶ Nutzen mathematischen Wissens für Begründungen beim Schätzen und Runden	▶ Prüfungsteil 1: 2022: 5

In der Zentralen Prüfung können im **Prüfungsteil 2** sämtliche erworbenen **Kompetenzen** geprüft werden.

Kompetenzen	Beispiele
Arithmetik/Algebra	
▶ Erläuterung mathematischer Zusammenhänge mit eigenen Worten und geeigneten Fachbegriffen beim Umgang mit linearen Gleichungen/Gleichungssystemen bzw. quadratischen Gleichungen	▶ Prüfungsteil 2: Aufgabe im Stil: 2i; 2022: 3f, 3g; 2023: 3b, c(2), e(2); 2024: 1d
▶ Vergleich, Überprüfung und ggf. Verbesserung von vorgegebenen Aufgabenlösungen	▶ Prüfungsteil 2: 2023: 1b, 3f; 2024: 1d
▶ Mathematische Zusammenhänge erkennen und durch Terme modellieren, Nutzen elementarer mathematischer Verfahren	▶ Prüfungsteil 2: Aufgabe im Stil: 2e–g; 2022: 1a–b, 3e; 2023: 1c, 3a, c(1), d; 2024: 1a–c, e
Funktionen	
▶ Interpretation von grafischen Darstellungen funktionaler Zusammenhänge, Deuten der Parameter in der Termdarstellung der Funktionen	▶ Prüfungsteil 2: Aufgabe im Stil: 1a–c; 2025: 3d–f
▶ Umgang mit proportionalen, antiproportionalen Zuordnungen, Dreisatz, Prozentrechnung, Zinsrechnung und Maßstabberechnungen	▶ Prüfungsteil 2: 2024: 2c; 2025: 1e, 2b–c

<ul style="list-style-type: none"> ▶ Erstellung, Nutzung und Interpretation von Modellen aus den Bereichen: <ul style="list-style-type: none"> – Weg-Zeit-Zusammenhänge – Wachstumsprozesse (linear, quadratisch und exponentiell) – Prozent-, Zins- und Zinseszinsrechnung (z. B. Preisreduktion, Spar- und Kreditmodelle) 	<ul style="list-style-type: none"> ▶ Training Grundwissen: Aufgaben 11, 14, 35, 41–44 ▶ Prüfungsteil 2: 2022: 2b, 2e–f, 3a–b; 2023: 2b–f; 2024: 1f–g; 2025: 2e–g
<ul style="list-style-type: none"> ▶ Erkunden funktionaler Zusammenhänge (z. B. mithilfe eines Taschenrechners, eines Funktionsplotters oder einer Tabellenkalkulation) 	<ul style="list-style-type: none"> ▶ Training Grundwissen: Aufgaben 10, 25
Geometrie	
<ul style="list-style-type: none"> ▶ Bestimmung unbekannter Größen wie z. B. Umfang und Flächeninhalt von Figuren oder Oberfläche und Volumen von Körpern 	<ul style="list-style-type: none"> ▶ Training Grundwissen: Aufgaben 69, 85, 86, 90, 96, 104–107 ▶ Prüfungsteil 2: Aufgabe im Stil: 2a–d; 2022: 1c, 2a–d, 3c–d; 2023: 1d, e; 2024: 2a–c, 3b–d; 2025: 1a–d, 3a–b
<ul style="list-style-type: none"> ▶ Bestimmung unbekannter Größen mithilfe von Sinus, Kosinus und Tangens oder mit dem Satz des Pythagoras 	<ul style="list-style-type: none"> ▶ Training Grundwissen: Aufgaben 52, 53, 61–66 ▶ Prüfungsteil 2: Aufgabe im Stil: 2h; 2022: 1d; 2024: 3a, e–f; 2025: 3c, g
<ul style="list-style-type: none"> ▶ Erstellung, Nutzung und Interpretation von Modellen aus den Bereichen Architektur (z. B. Formen von Gebäuden) und Verpackungen 	<ul style="list-style-type: none"> ▶ Training Grundwissen: Aufgaben 80, 84, 97; 2025: 1f
<ul style="list-style-type: none"> ▶ Nutzung verfügbarer Werkzeuge zur Bearbeitung geometrischer Situationen (z. B. Nutzung von Zirkel und Geodreieck oder Geometriesoftware) 	<ul style="list-style-type: none"> ▶ Training Grundwissen: Aufgaben 73, 74 ▶ Prüfungsteil 2: 2023: 1a
Stochastik	
<ul style="list-style-type: none"> ▶ Auswerten, Beurteilen und Analysieren von grafischen Darstellungen statistischer Daten und deren Manipulation (z. B. aus Zeitungsartikeln) 	<ul style="list-style-type: none"> ▶ Training Grundwissen: Aufgaben 48, 110; 2024: 2d; 2025: 2a–b
<ul style="list-style-type: none"> ▶ Simulation von Zufallsexperimenten sowie Auswertung und Darstellung von Daten (z. B. mithilfe einer Tabellenkalkulation) 	<ul style="list-style-type: none"> ▶ Training Grundwissen: Aufgabe 108, 109, 113, 114, 119, 121, 126d–f ▶ Prüfungsteil 2: Aufgabe im Stil: 3a–b
<ul style="list-style-type: none"> ▶ Darstellung von Zufallsexperimenten (z. B. durch Baumdiagramme) und Bestimmung von Wahrscheinlichkeiten 	<ul style="list-style-type: none"> ▶ Training Grundwissen: Aufgaben 123, 124, 126a–c ▶ Prüfungsteil 2: Aufgabe im Stil: 3c–g; 2022: 1e–g; 2023: 1g; 2024: 2e–f

3 Quadratische Funktionen und Gleichungen

3.1 Quadratische Funktionen

Merke

Quadratische Funktionen

Funktionen mit der Funktionsgleichung $f: y = ax^2 + bx + c$ heißen **quadratische Funktionen**. (Wegen des quadratischen Terms ax^2 muss dabei $a \neq 0$ gelten.)

Die einfachste Form einer quadratischen Funktion erhält man für $a = 1$, $b = 0$ und $c = 0$.

Die quadratische Funktion $f: y = x^2$

Wertetabelle

x	-5	-4	-3	-2	-1	0	1	2	3	4	5
y	25	16	9	4	1	0	1	4	9	16	25

Graph

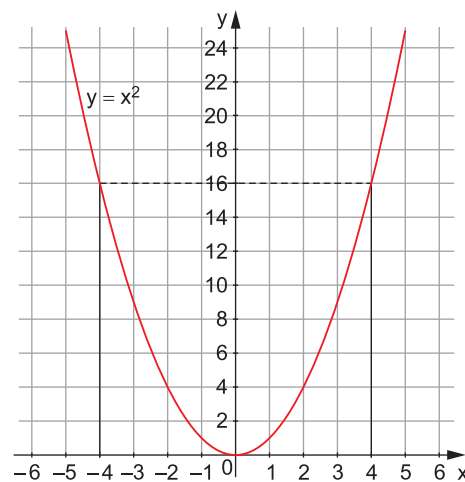

Der Graph der quadratischen Funktion $f: y = x^2$ ist die **Normalparabel**. Die Normalparabel hat den **Scheitel S(0|0)** im Koordinatenursprung und die **y-Achse** als **Symmetrieachse**.

Quadratische Funktionen der Form $f: y = ax^2$

Merke



Quadratische Funktionen der Form $f: y = ax^2$

- Die Funktionswerte der quadratischen Funktion $y = ax^2$ ergeben sich aus den entsprechenden Funktionswerten von $y = x^2$ durch **Multiplikation mit dem Faktor a** (vergleiche Wertetabelle, letzte Spalte).
- Die Graphen der Funktionen $y = ax^2$ sind Parabeln mit dem **Scheitel S(0|0)**, die durch **Streckung** ($a > 1$ oder $a < -1$) oder **Stauchung** ($-1 < a < 1$) und ggf. **Spiegelung an der x-Achse** ($a < 0$) aus der Normalparabel entstehen.
- Für positive Werte von a ist die Parabel nach oben, für negative Werte von a nach unten geöffnet.

Beispiele

$$\begin{array}{ll} a=0,5 & f_1: y=0,5x^2 \\ a=2 & f_2: y=2x^2 \\ a=-0,5 & f_3: y=-0,5x^2 \\ a=-1,5 & f_4: y=-1,5x^2 \end{array}$$

Wertetabelle

	x	-4	-3	-2	-1	0	1	2	3	4	a · f
f	y	16	9	4	1	0	1	4	9	16	1 · f
f ₁	y	8	4,5	2	0,5	0	0,5	2	4,5	8	0,5 · f
f ₂	y	32	18	8	2	0	2	8	18	32	2 · f
f ₃	y	-8	-4,5	-2	-0,5	0	-0,5	-2	-4,5	-8	-0,5 · f
f ₄	y	-24	-13,5	-6	-1,5	0	-1,5	-6	-13,5	-24	-1,5 · f

Graphen der Funktionen f₁, f₂, f₃ und f₄

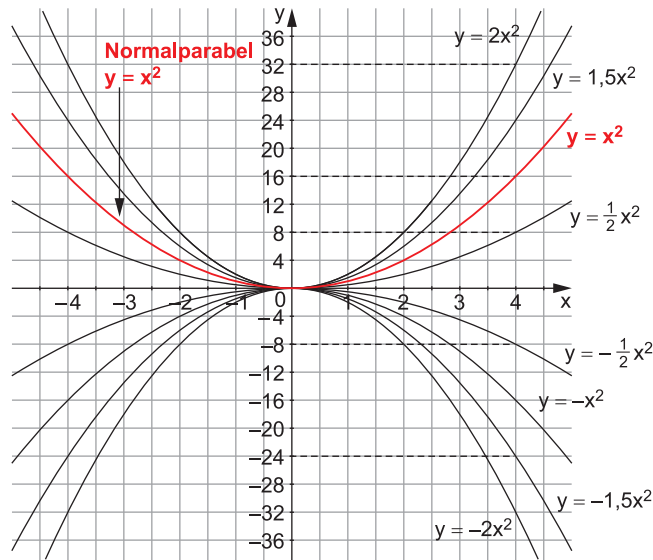

Vergleiche die Funktionswerte von f₁, f₂, f₃ und f₄ mit denen der Funktion f sowie deren Graphen mit dem Graphen von f.

Aufgaben

Grundwissen

15

Bestimme den Faktor a so, dass der Graph der Funktion $y = ax^2$ durch den Punkt

- a) P(2|-2) b) Q(-5|12,5) c) A(-2,5|-18,75) d) B(2|-4)
verläuft.

16

Die Graphen der Funktionen $y = ax^2$ sind Parabeln mit dem Scheitel S(0|0). Form und Öffnung der Parabeln hängen jedoch vom Wert des Faktors a ab. Fülle die Tabelle aus.

Faktor	Öffnung	Form der Parabel	Beispiel
a > 1			
a = 1			
0 < a < 1			
-1 < a < 0			
a = -1			
a < -1			

17

Anwendungsaufgabe

Die Länge des Bremswegs eines Fahrzeugs kann näherungsweise mit der Faustformel $y = a \cdot x^2$ berechnet werden. Dabei gibt x die Geschwindigkeit des Fahrzeugs in $\frac{\text{km}}{\text{h}}$ an, y die Länge des Bremswegs in m. Der „Bremsfaktor“ a hängt vom Straßenzustand und vom Fahrzeugtyp ab.

Das Diagramm zeigt die Länge y des Bremswegs in Abhängigkeit von der Geschwindigkeit x .

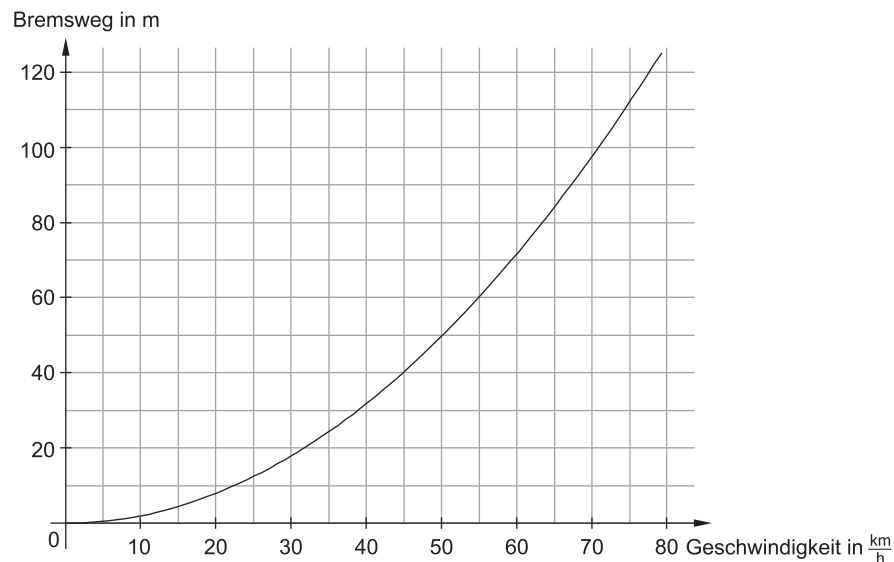

- Wie lang ist der Bremsweg bei einer Geschwindigkeit von $50 \frac{\text{km}}{\text{h}}$?
- Ein Pkw benötigt einen Bremsweg von 80 m. Gib mithilfe des Graphen die maximale Geschwindigkeit des Pkws vor dem Bremsen an.
- Erkläre, wie man mithilfe des Graphen den Bremsfaktor a bestimmen kann.
- Für diese (trockene) Straße und diesen Pkw ist der Faktor $a = 0,02$. Berechne die Länge des Bremswegs für Geschwindigkeiten von $30 \frac{\text{km}}{\text{h}}$, $80 \frac{\text{km}}{\text{h}}$ und $130 \frac{\text{km}}{\text{h}}$.
- Der Faktor a hat für diesen Pkw und für eine nasse Straße einen anderen Wert. Gib einen möglichen Wert für a an und zeichne einen möglichen Bremsgraphen für eine nasse Straße ein. Begründe deine Entscheidung.
- Für ein anderes Fahrzeug (Lkw) ergibt sich ein neuer Bremsfaktor a . Bei einer Geschwindigkeit von $60 \frac{\text{km}}{\text{h}}$ beträgt der Bremsweg nun 100 m. Berechne den Bremsfaktor a .
- Stelle für den Lkw den Bremsweg y in Abhängigkeit von der Geschwindigkeit x für den Bereich $0 \frac{\text{km}}{\text{h}} \leq x \leq 80 \frac{\text{km}}{\text{h}}$ grafisch dar.

Prüfungsteil 1 – Variante A

Aufgabe 1

a) Ordne die Zahlen der Größe nach. Beginne mit der kleinsten Zahl.

0,025 -2^{-2} $\frac{1}{25}$ $-0,04$

b) Setze das passende Zeichen ein (<, > oder =).

83 000 000 000 ____ $8,3 \cdot 10^{10}$ $0,0005$ ____ $5 \cdot 10^{-5}$

Aufgabe 2

Zwei Glücksräder drehen sich unabhängig voneinander. Man erhält nach dem Drehen eine zwei-stellige Zahl. Das Beispiel zeigt die Zahl 13.

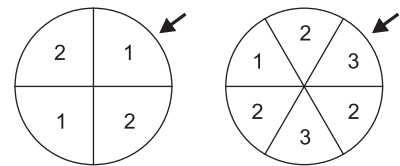

a) Gib die größtmögliche Zahl an, die gedreht werden kann.

b) Peter hat ein Baumdiagramm für das Drehen angefertigt und schon einige Wahrscheinlichkeiten an die Pfade geschrieben. Ergänze die fehlenden Wahrscheinlichkeiten in den Kreisen.

c) Bestimme die Wahrscheinlichkeit, dass die Zahl 22 gedreht wird. Gib das Ergebnis in Prozent an.

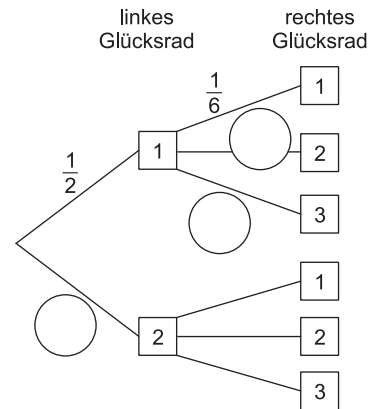

Aufgabe 3

Ein Gartenpool (quaderförmig) wird im Sommer mit Wasser befüllt. Die Kosten für 1 m^3 Frischwasser (inklusive Abwasser) betragen 4,50 €.

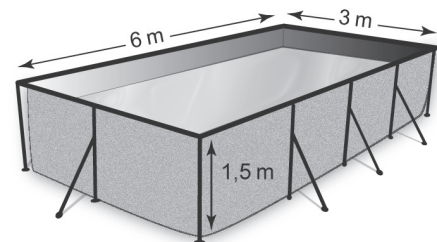

a) Welche Gesamtkosten entstehen für die Füllung des abgebildeten Pools? Kreuze an.

- ca. 27 € ca. 80 € ca. 120 € ca. 240 €

b) Der Pool wird immer gleichmäßig mit Wasser befüllt. Zwischendurch wird eine ein-stündige Füllpause gemacht.

Welcher der Füllgraphen beschreibt den Füllvorgang am besten? Kreuze an.

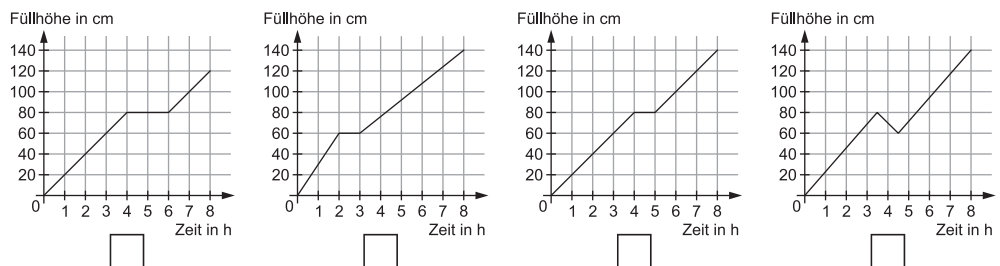

Zentrale Prüfung 2023
NRW – Mathematik

Prüfungsteil 1: Aufgaben ohne Hilfsmittel

Aufgabe 1

a) Ordne die Zahlen der Größe nach. Beginne mit der kleinsten Zahl.

$$-0,45 \quad 0,38 \quad -\frac{2}{5}$$

b) Gib an, zwischen welchen zwei aufeinanderfolgenden ganzen Zahlen $\sqrt{20}$ liegt.

Aufgabe 2

Berechne das Volumen des abgebildeten Kartons.

Gib das Ergebnis in Litern (ℓ) an.

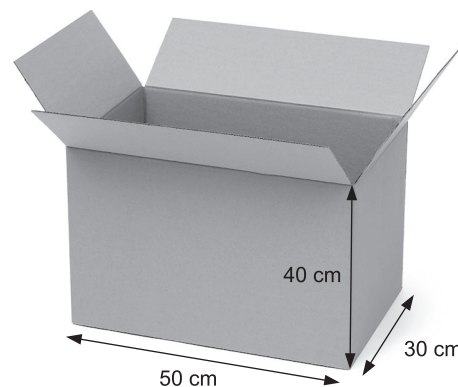

© Racool_studio / www.freepik.com

Aufgabe 3

Löse das lineare Gleichungssystem.

Notiere deinen Lösungsweg.

I $6x - 3y = 15$

II $6x - 8y = 10$

Aufgabe 4

(1) Kreuze an, welche der angegebenen Funktionsgleichungen zu dem Graphen von f passt.

$f(x) = (x + 2)^2 - 3$	<input type="checkbox"/>
$f(x) = -(x - 2)^2 + 3$	<input type="checkbox"/>
$f(x) = (x - 2)^2 + 3$	<input type="checkbox"/>

(2) Begründe deine Auswahl.

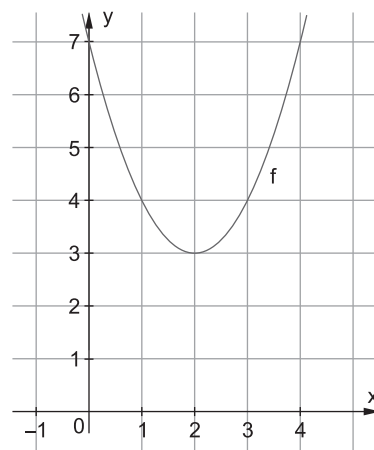

Prüfungsteil 2: Aufgaben mit Hilfsmitteln

Aufgabe 1: Herzlich willkommen

Eine Firma produziert herzförmige Dekoanhänger aus Metall (Abbildung 1). Jedes Herz besteht aus einem Quadrat mit der Kantenlänge 6 cm, an das zwei Halbkreise mit einem Radius von jeweils 3 cm angesetzt sind (Abbildung 2).



Abbildung 1:
herzförmiger Dekoanhänger

- Zeichne ein Herz in Originalgröße in dein Heft.
- Bestätige rechnerisch, dass ein Herz einen Flächeninhalt von ca. $64,3 \text{ cm}^2$ hat.
- Die Herzen werden aus dünnen Metallblechen hergestellt. 1 dm^2 des Metallblechs wiegt 117 g. Berechne das Gewicht eines Herzens.



Abbildung 2:
geometrische Form eines Herzens

Um die Breite b eines Herzens zu bestimmen, wird eine Skizze angefertigt (Abbildung 3). Hier gilt: Die Strecke \overline{AB} entspricht der Breite b . \overline{AB} geht durch die Mittelpunkte M_1 und M_2 der angesetzten Halbkreise.

- Zeige durch eine Rechnung, dass die Strecke $\overline{M_1 M_2}$ eine Länge von etwa 4,24 cm hat.
- Berechne die Breite b eines Herzens.

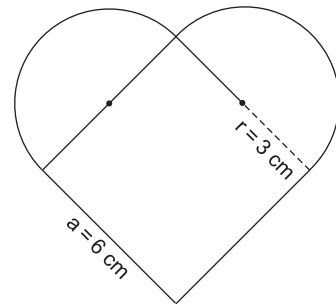

Abbildung 3:
Skizze zur Berechnung der Breite b

Die Herzen werden in den Farben Rot und Weiß produziert und farblich gemischt in Kartons verpackt. Beim Fabrikverkauf werden die Herzen angeboten. Die Kunden dürfen, ohne hinzusehen, nacheinander zwei Herzen aus dem Karton ziehen. Zu diesem Zufallsvorfall gehört das folgende Baumdiagramm (Abbildung 4).



Abbildung 4:
Baumdiagramm für das Ziehen von zwei Herzen ohne Zurücklegen

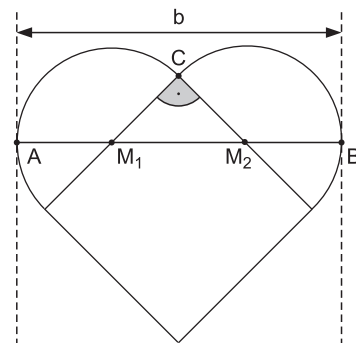

© **STARK Verlag**

www.stark-verlag.de
info@stark-verlag.de

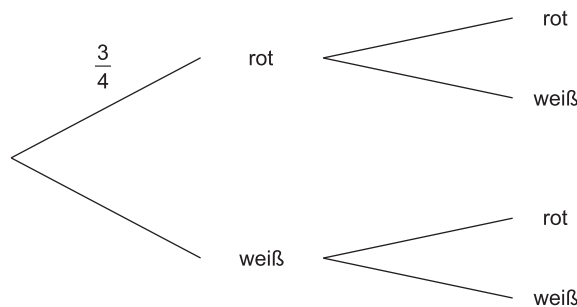
Der Datenbestand der STARK Verlag GmbH ist urheberrechtlich international geschützt. Kein Teil dieser Daten darf ohne Zustimmung des Rechteinhabers in irgendeiner Form verwertet werden.

STARK